

Sezione sul gruppo differenziale autobloccante e sulla coppia conica di riduzione.

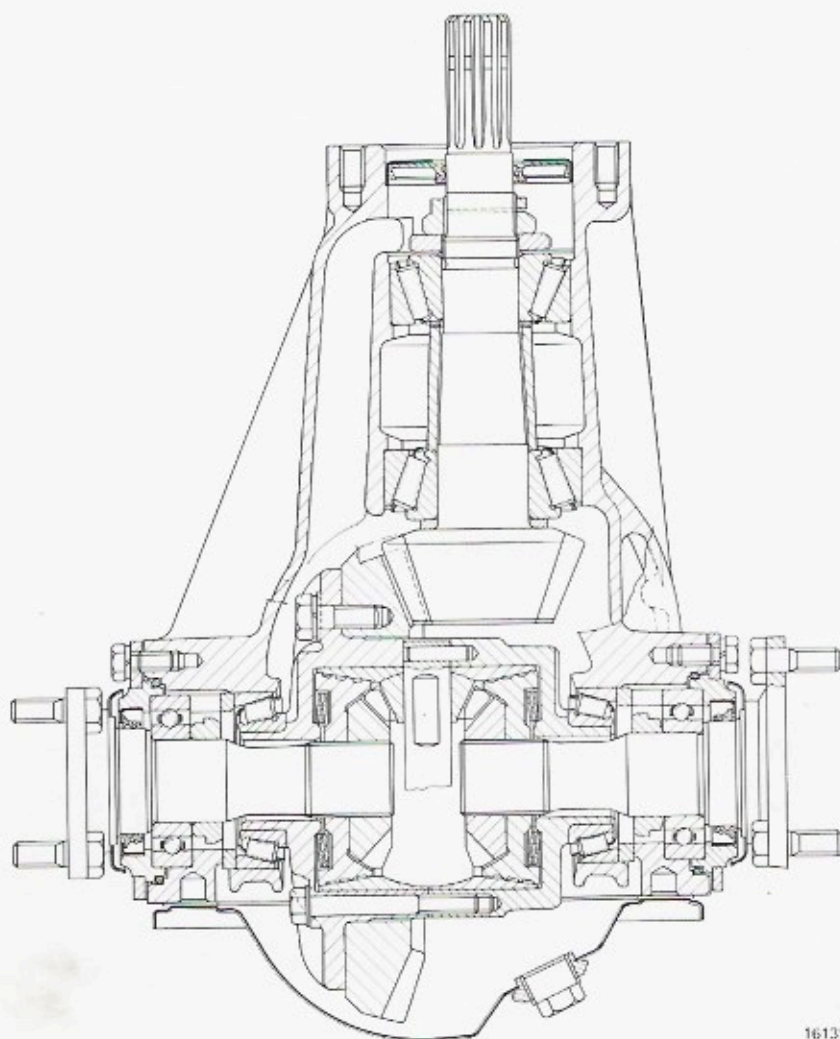

16135

Per controllare su vettura l'efficacia del dispositivo autobloccante del differenziale occorre:

— con il cambio di velocità in folle, sollevare una delle ruote posteriori e staccarla;

— applicare una chiave dinamometrica sul dado di fissaggio del mozzo e provocare la rotazione, nel senso di marcia, del semialbero: **la coppia di spunto** deve essere compresa tra i $22 \div 31$ kgm.

NOTA - Le operazioni di smontaggio, montaggio e registrazione del gruppo differenziale del tipo autobloccante si eseguono nello stesso modo descritto ed illustrato per il differenziale del tipo normale.

I ruotismi ed i dispositivi della scatola interna differenziale del tipo autobloccante non sono

forniti di ricambio; riscontrando anomalie a questo tipo di differenziale procedere alla sostituzione della scatola interna completa.

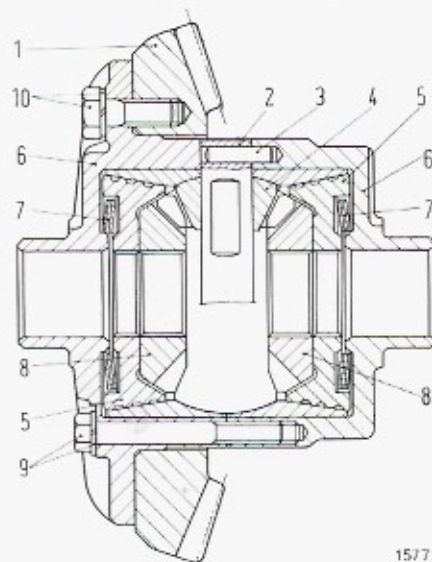

15/71

Sezione sul complessivo scatola interna differenziale autobloccante.

1. Corona conica.
2. Albero portasatelliti.
3. Grano fissaggio albero portasatelliti
4. Ingranaggio satellite.
5. Coni di attrito.
6. Semiscatole.
7. Molle a disco.
8. Ingranaggi planetari.
9. Vite e rosetta serraggio semiscatole.
10. Vite e rosetta fissaggio corona conica.