

Coperchio vano bagagli

Modello 130 Coupé

Sostituzione e registrazione.

Per la sostituzione del coperchio vano bagagli è sufficiente togliere i dadi che lo fissano alle cerniere di articolazione.

Il montaggio si effettua nel seguente modo:

— montare la serratura sul coperchio;

Smontaggio del coperchio vano bagagli.

1. Barra di torsione destra per sostegno coperchio.
2. Tampono per fine corsa cerniera.
3. Puntone di collegamento fra cerniera e barra di torsione.
4. Staffa a settori per posizionamento estremità barra di torsione sinistra.

Le frecce indicano i dadi che fissano il coperchio alla cerniera.

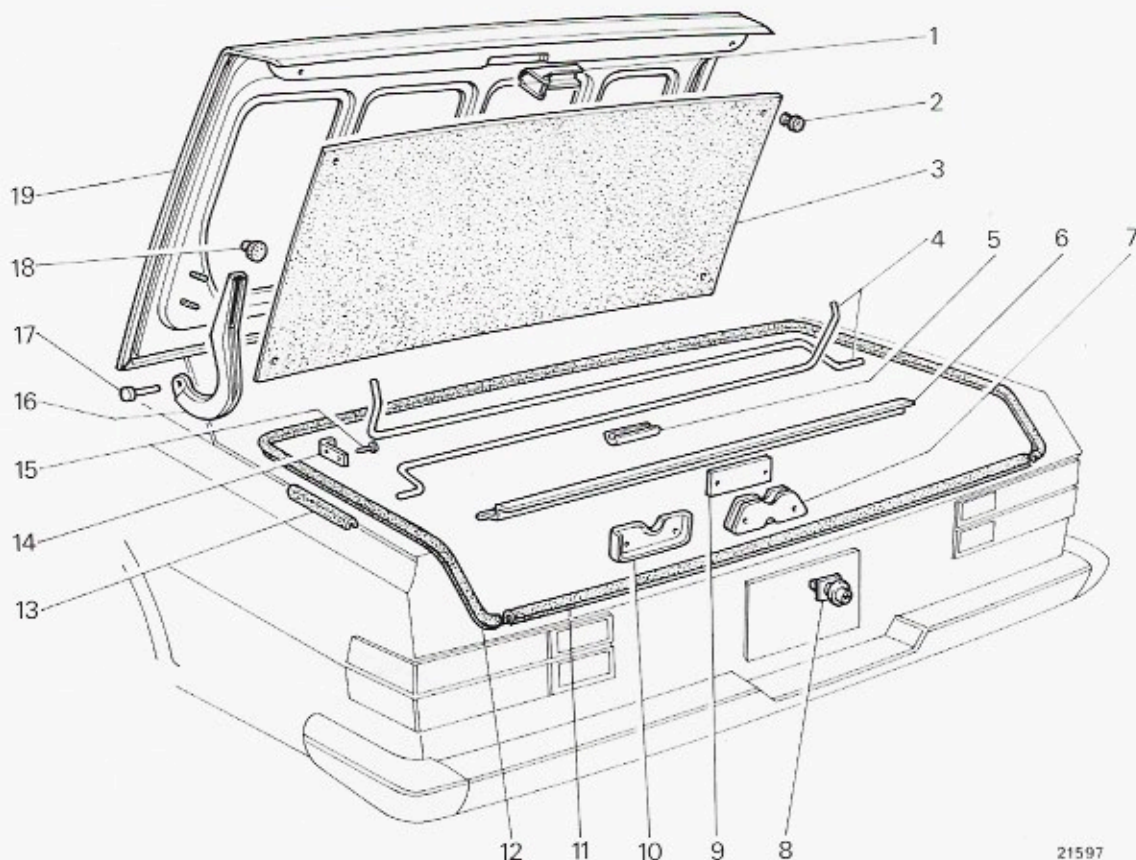
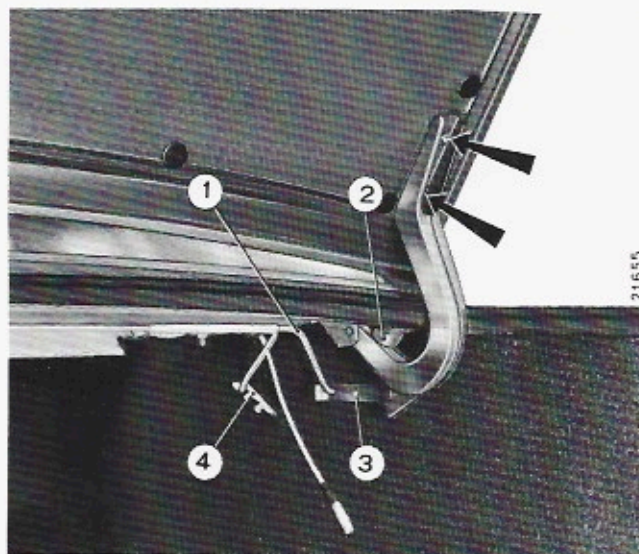

Particolari componenti il coperchio vano bagagli.

- | | | |
|--|--|---|
| 1. Scontrino per serratura. | 7. Serratura per coperchio. | 13. Profilato laterale in gomma. |
| 2. Bottone di gomma fissaggio rivestimento. | 8. Blocchetto chiusura serratura. | 14. Supporto attacco barre di torsione. |
| 3. Rivestimento isolante. | 9. Piastrina di sicurezza fissaggio serratura. | 15. Vite fissaggio supporto. |
| 4. Barre di torsione per apertura coperchio. | 10. Riparo serratura. | 16. Cerniera mobile. |
| 5. Squadretta fissaggio barre. | 11. Profilato posteriore in gomma. | 17. Perno per cerniera. |
| 6. Modanatura posteriore rilegno guarnizione (11). | 12. Profilato anteriore in gomma. | 18. Tampono per cerniera. |
| | | 19. Coperchio vano bagagli. |