

# Parabrezza e finestre

701.18

Modello 130 Coupé

Foglio 2

del perimetro del cristallo onde evitare eventuali infiltrazioni d'acqua;

— sgrassare con benzina «Avio» l'interno delle modanature esterne ed applicare uno strato di «primer» dentro le medesime;

— deporre con l'apposita pistola **Ap. 5125**, il mastice siliconico **INVES** all'interno delle modanature formando un cordoncino di diametro 6 mm circa;

— applicare le modanature al cristallo iniziando dalla modanatura laterale destra, poi quella sul lato inferiore, quella laterale sinistra ed infine quella sul lato superiore;

— per mantenere le modanature aderenti al cristallo ed ottenere il profilo esatto di contorno alla scocca, occorre trattenerle con un attrezzo del tipo a molla con filo illustrato in figura;

— pulire con benzina eventuali residui di mastice debordato dalle modanature sia sul cristallo che sulla scocca;

— rimontare la plancia portastrumenti, i rivestimenti dei montanti e la traversa superiore con alette parasole;

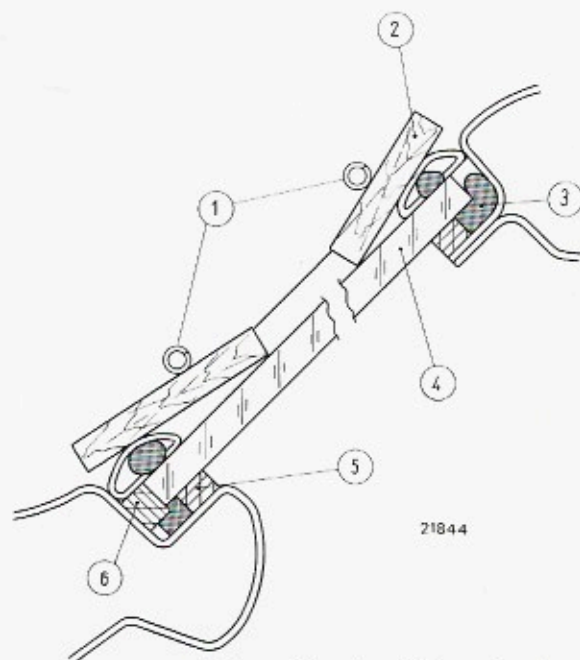

Ritegno, in sede, della modanatura e del cristallo durante il montaggio.

1. Molle.
2. Blocchetti di legno per pressione.
3. Sigillante silconico «INVES».
4. Cristallo parabrezza.
5. Spessore di gomma fra cristallo e flangiatura sulla scocca.
6. Spessore di gomma inferiore per cristallo.

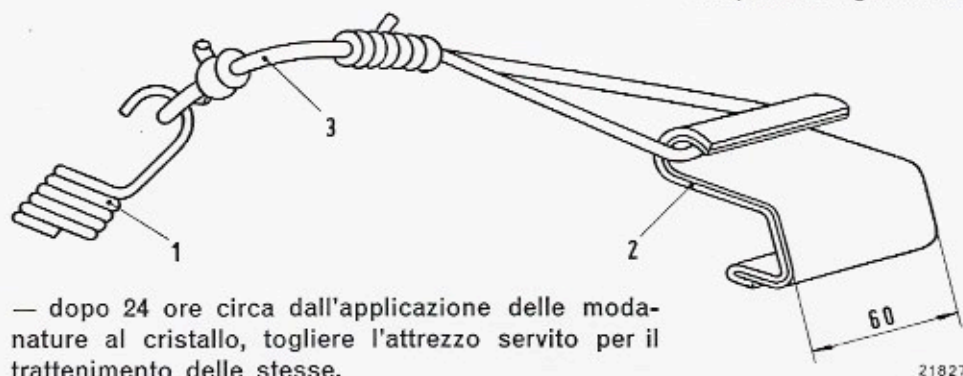

Estremità dell'attrezzatura per compressione cristallo in sede durante il montaggio.

1. Molla.
2. Staffa rivestita in materiale vinilico.
3. Fune ricoperta in materiale vinilico.

— dopo 24 ore circa dall'applicazione delle modanature al cristallo, togliere l'attrezzo servito per il trattenimento delle stesse.

Per quanto concerne lo smontaggio ed il rimontaggio del lunotto, seguire le stesse norme indicate per il cristallo parabrezza.

**Applicazione del cordone di mastice sigillante sulla modanatura esterna al cristallo parabrezza.**

1. Cordone di sigillante silconico «INVES».
2. Modanatura.

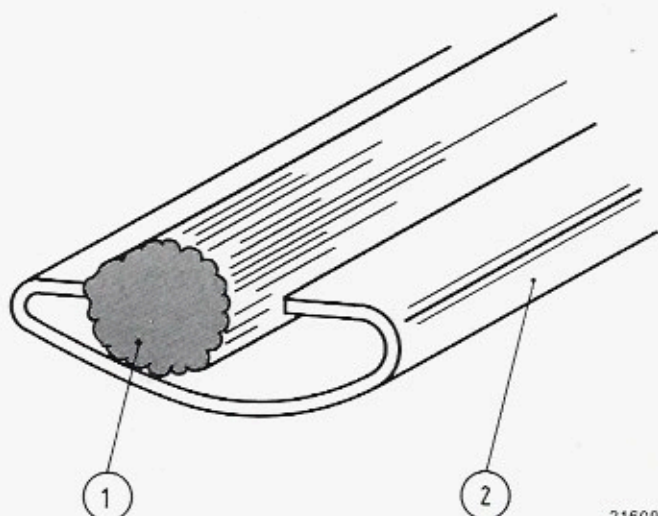

21609