

Applicazione del cristallo parabrezza su vettura; posizione del mastice siliconico.

1. Applicazione del cordone di mastice siliconico « INVES ».
- 1 bis. Mastice siliconico « INVES » dopo l'apposizione del cristallo parabrezza.
2. Spessore di gomma inferiore per cristallo.
3. Spessore di gomma fra cristallo e flangiatura alla scocca.
4. Cristallo parabrezza.

21610

— togliere il cristallo dal vano ed appoggiarlo sugli appositi cavalletti; applicare uno strato di « primer » (attivatore di vulcanizzazione) lungo il perimetro del cristallo per una fascia di mm 10 circa dal bordo ed uno strato sulla flangiatura del vano;

— con l'apposita pistola **Ap. 5125**, deporre lungo la flangiatura del vano il mastice siliconico INVES formando un cordoncino di $10 \div 12$ mm di diametro a 4 mm circa dal bordo della flangiatura onde evitare un eventuale debordamento del mastice all'interno vettura, senza però spostare la posizione dei tasselli di gomma precedentemente incollati al vano;

— sistemare il cristallo nella propria sede con le apposite maniglie a ventosa e controllare che il cordoncino di mastice aderisca per tutta la lunghezza

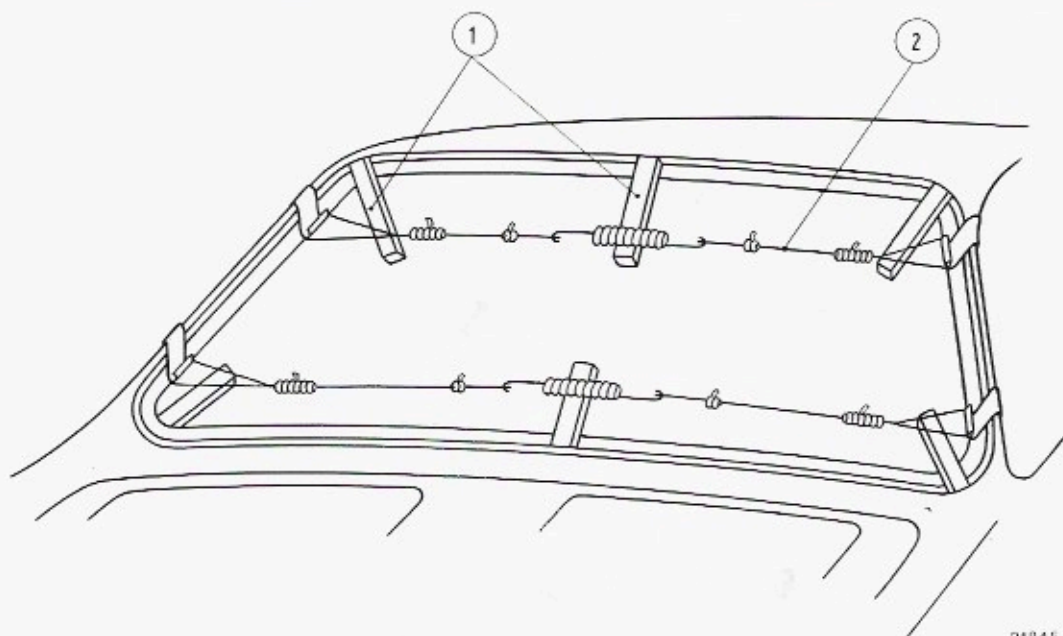

21845

Disposizione dell'attrezzatura ritengo cristallo e modanature in sede durante il montaggio.

1. Blocchetti di legno per pressione sul cristallo.
2. Fune ricoperta in materiale vinilico.