

Parabrezza e finestre

701.18

Modello 130 Coupé

Foglio 1

Smontaggio del cristallo parabrezza.

Smontare la plancia portastrumenti, i rivestimenti interni montanti parabrezza e la traversa con alette parasole.

Staccare le modanature esterne del parabrezza, che sono incollate al cristallo con il SOLBIT, con il sistema del filo armonico e con lo stesso tagliare il SOLBIT che unisce il cristallo alla scocca.

NOTA - In sede di allestimento vettura per il montaggio del parabrezza viene impiegato il sigillante SOLBIT. In sede di revisione viene impiegato il sigillante silicico INVES.

Rimontaggio del cristallo parabrezza.

— Pulire accuratamente tutta la flangiatura del vano cristallo;

— sgrassare con benzina « Avio » sia la flangiatura che il cristallo;

— centrare il cristallo col vano e controllare la profondità di esso nel vano mediante il calibro (1), detto calibro si deve costruire attenendosi alle misure indicate in figura;

— supportare il cristallo con una serie di tasselli di gomma (3) di adatto spessore, interposti tra il cristallo e la flangiatura del vano per quanto concerne la profondità; per il centraggio con il vano si devono inserire tre tasselli di gomma (2) sul lato inferiore del vano supportando il cristallo;

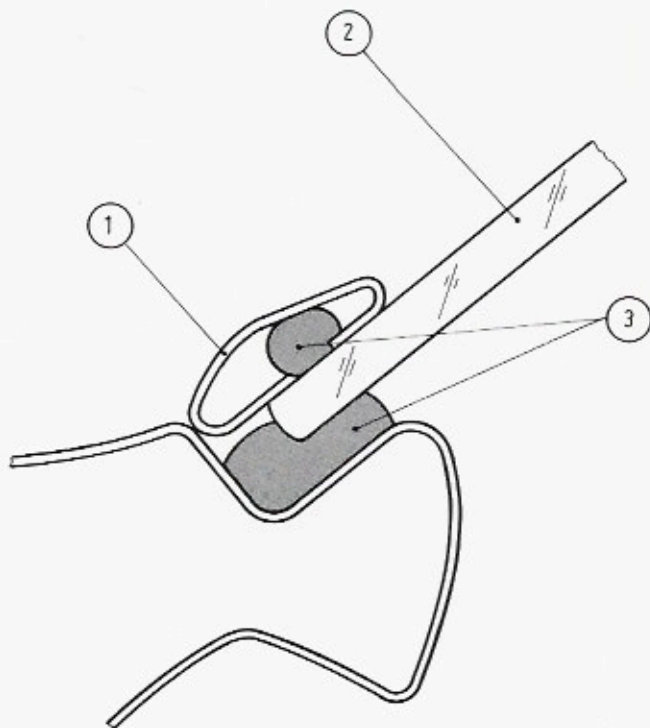

21608

Sezione, sulla linea di incollaggio, del cristallo parabrezza.

1. Modanatura esterna per cristallo.
2. Cristallo parabrezza.
3. Cordoni di sigillante silicico « INVES ».

Posizionamento del cristallo parabrezza sulla flangiatura della scocca.

1. Calibri di posizionamento.
2. Spessore di gomma inferiore per cristallo.
3. Spessore di gomma fra cristallo e flangiatura sulla scocca.
4. Cristallo parabrezza.

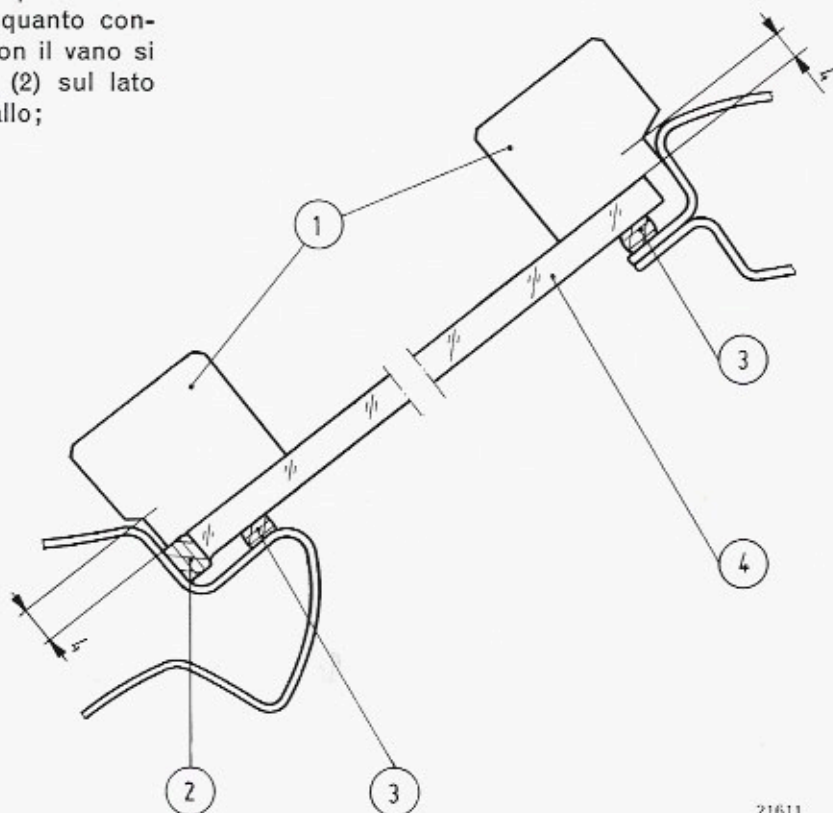

21611