

Scocca - Elementi interni

701.04

Modello 130 Coupé

Foglio 1

Riparazioni.

I danni che una vettura può subire in seguito ad un urto possono essere di varia natura ed entità. È quindi difficile dare norme specifiche e dettagliate per la riparazione della scocca in simili casi, poichè ogni urto può provocare particolari deformazioni, che debbono essere eliminate con il procedimento più conveniente ed adatto al caso. Per effettuare la riparazione di una scocca danneggiata è comunque indispensabile la perfetta conoscenza della sua costruzione e dei particolari di cui è composta.

In quasi tutti i casi di danneggiamento per urto, si presenta la necessità di dover rimuovere alcune parti, al fine di poter scoprire i particolari deformati e quindi procedere alla loro raddrizzatura ed allineamento.

Nei casi in cui la scocca abbia subito gravi danni, è consigliabile che tutti i rivestimenti interni, di

facile smontaggio, vengano senz'altro rimossi. In tal modo si ottiene una miglior visibilità durante la riparazione e le operazioni di allineamento, rendendo contemporaneamente più agevoli le varie operazioni di misurazione, controllo ed applicazione del martinetto idraulico per la raddrizzatura e la riquadratura delle varie parti della scocca.

Allineamento.

La vettura è a struttura portante e pertanto il pavimento costituisce una sola unità con la scocca vera e propria.

Quando una vettura è stata urtata, è necessario controllare anzitutto l'allineamento delle ruote anteriori con quelle posteriori.

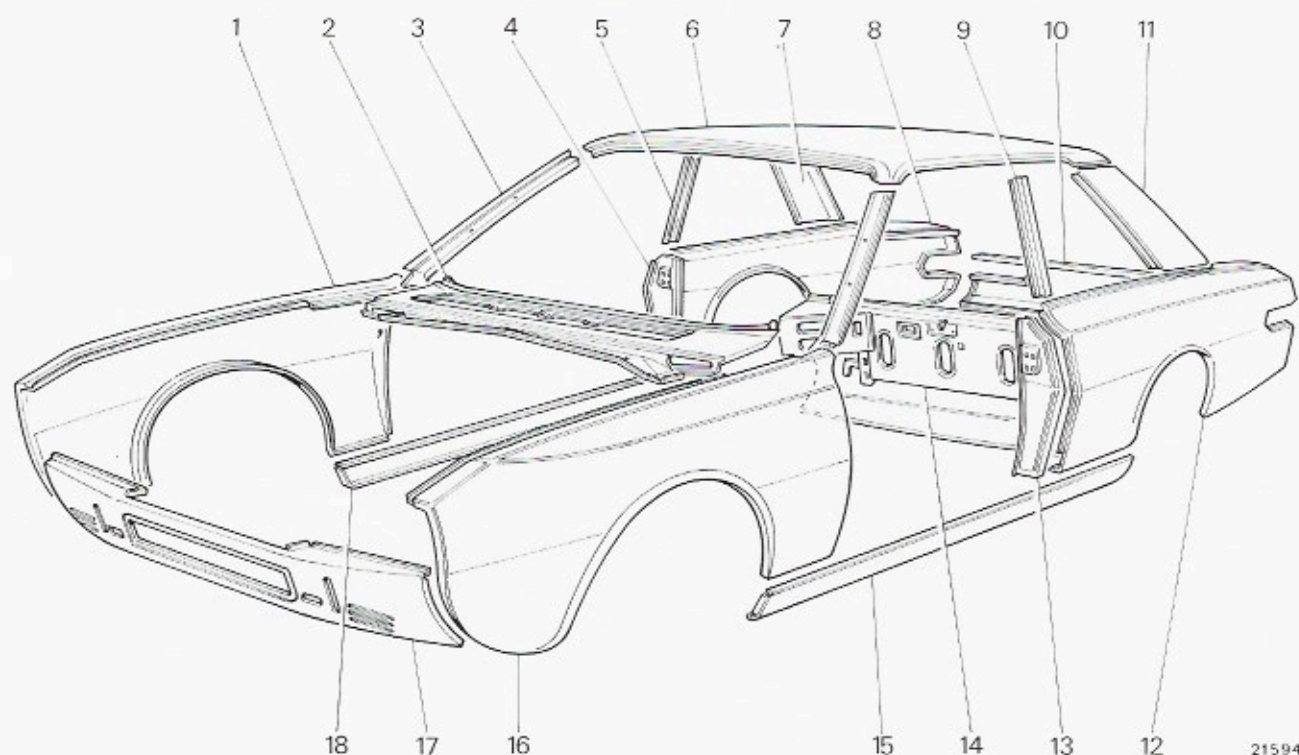
**Scocca.**

- | | | |
|--|--|---|
| 1. Rivestimento laterale anteriore destro. | 8. Rivestimento laterale posteriore destro. | 13. Rivestimento vano porta, laterale inferiore sinistro. |
| 2. Rivestimento sotto parabrezza. | 9. Montante centrale sinistro. | 14. Rivestimento inferiore posteriore. |
| 3. Montante anteriore destro. | 10. Rivestimento sotto finestra posteriore. | 15. Rivestimento sottoporta sinistro. |
| 4. Rivestimento vano porta, laterale inferiore destro. | 11. Rivestimento montante posteriore sinistro. | 16. Rivestimento laterale anteriore sinistro. |
| 5. Montante centrale destro. | 12. Rivestimento laterale posteriore sinistro. | 17. Rivestimento inferiore anteriore. |
| 6. Padiglione. | | 18. Rivestimento sottoporta destro. |
| 7. Rivestimento montante posteriore destro. | | |